

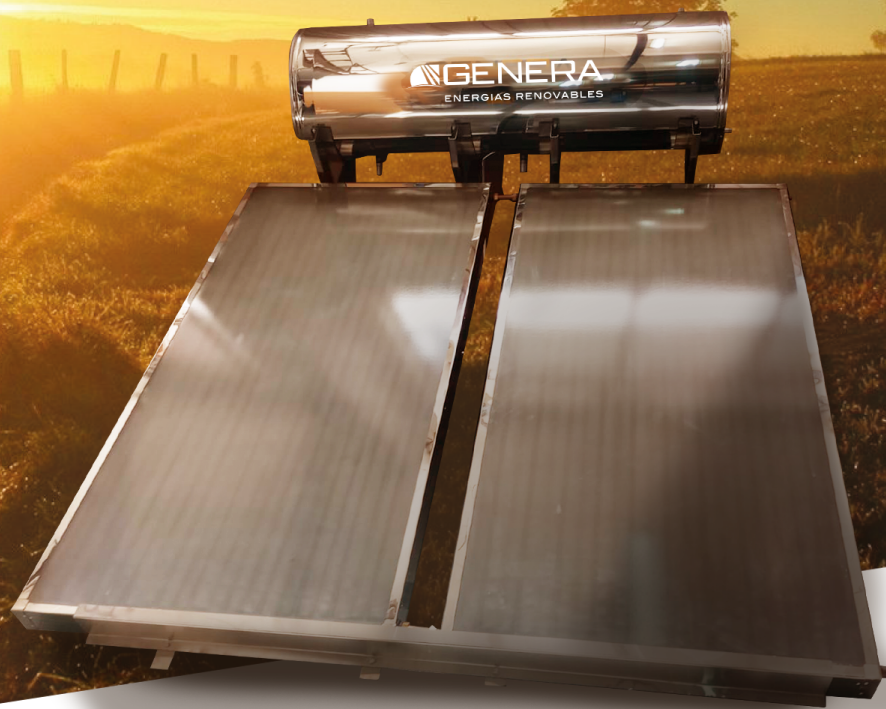

Catálogo de equipo
Compacto
Modelo
300



 **GENERA**
ENERGIAS RENOVABLES



 venta exclusiva a instaladores,
distribuidores y mayoristas

info@generarenovables.com.ar
www.generarenovables.com.ar
Telef. +54 11 51999526. Whatsapp: +54 11 62511270

EQUIPOS CON CIRCULACIÓN NATURAL

Certificados por:



Tanque chapa inoxidable
AISI 316 de 1,2mm



Anodo de magnesio
de 1600 mm



Vidrio templado de 4mm



Válvula de
temperatura



Sistemas cerrados,
válvulas en sistemas
primario y secundario



Estructura soporte en
chapa inoxidable



Aislación en poliuretano
de 50mm

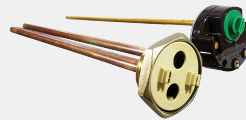

Resistencia y Termostato
Reco



Uniones Metálicas entre
placa y tanque



DURABLE



BAJO MANTENIMIENTO



GARANTIA

EQUIPOS DE 300 LITROS **MODELO 300**

Caraterísticas Técnicas

Sistemas:

Indirecto I300

Directo D300

APTO AGUAS DURAS Y TEMPERATURAS BAJO CERO

Material exterior:	Aceros inoxidable
Presión de uso máxima:	2 Bar
Material del absorbedor:	Cobre / Aluminio
Área bruta de captación:	4 m ²
Peso total vacío / en uso:	160 Kg / 460 Kg
Volumen total para transporte:	0,76 m ³
Tanque Interno:	316 L Inoxidable 1,2mm
Aislación:	50mm Poliuretano Expan.
Cubierta:	Vidrio templado de 4mm.
Soporte:	Acero inoxidable
Ángulo de soporte:	en 40° y 25°

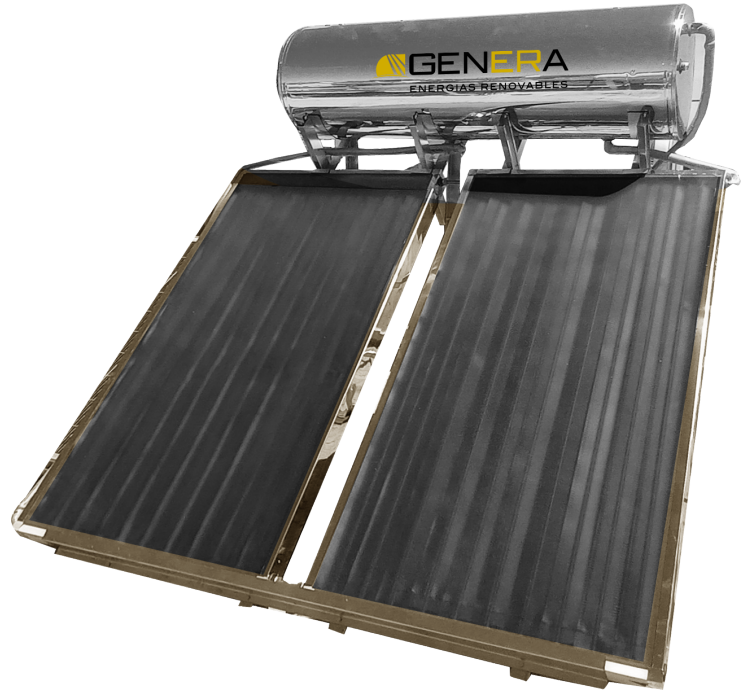

Medidas con soporte a 25° de inclinación

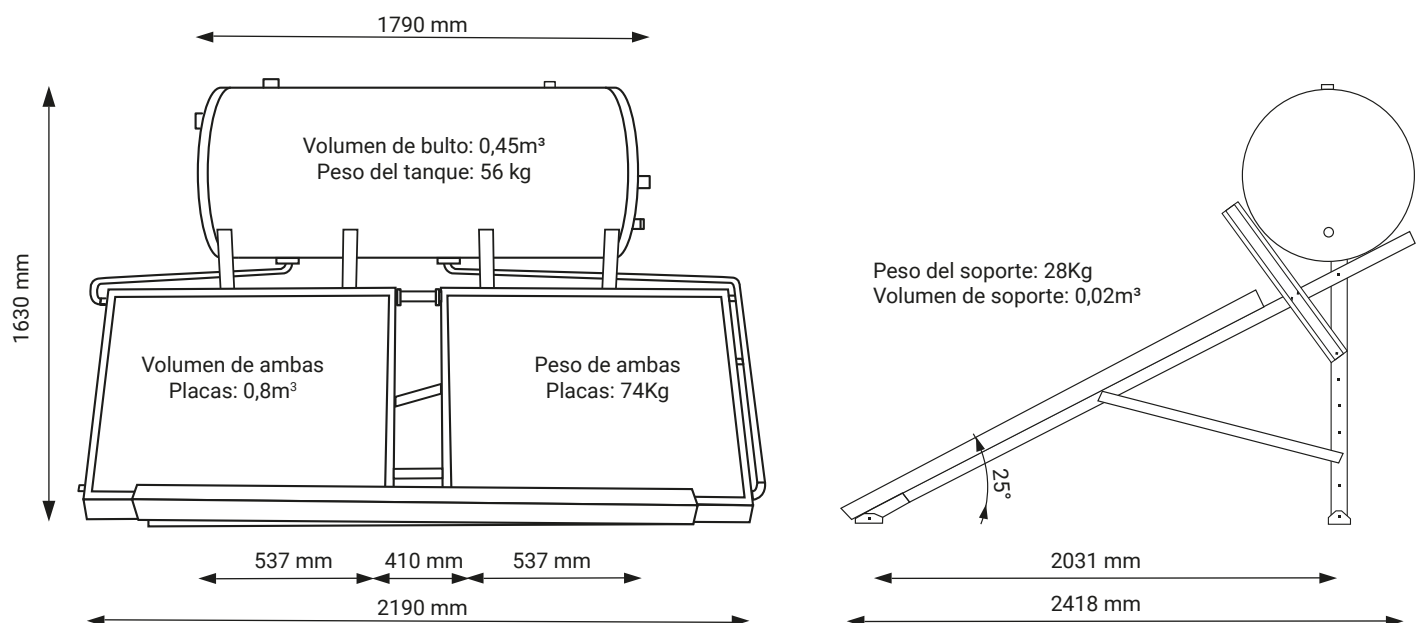

Medidas con soporte a 40° de inclinación

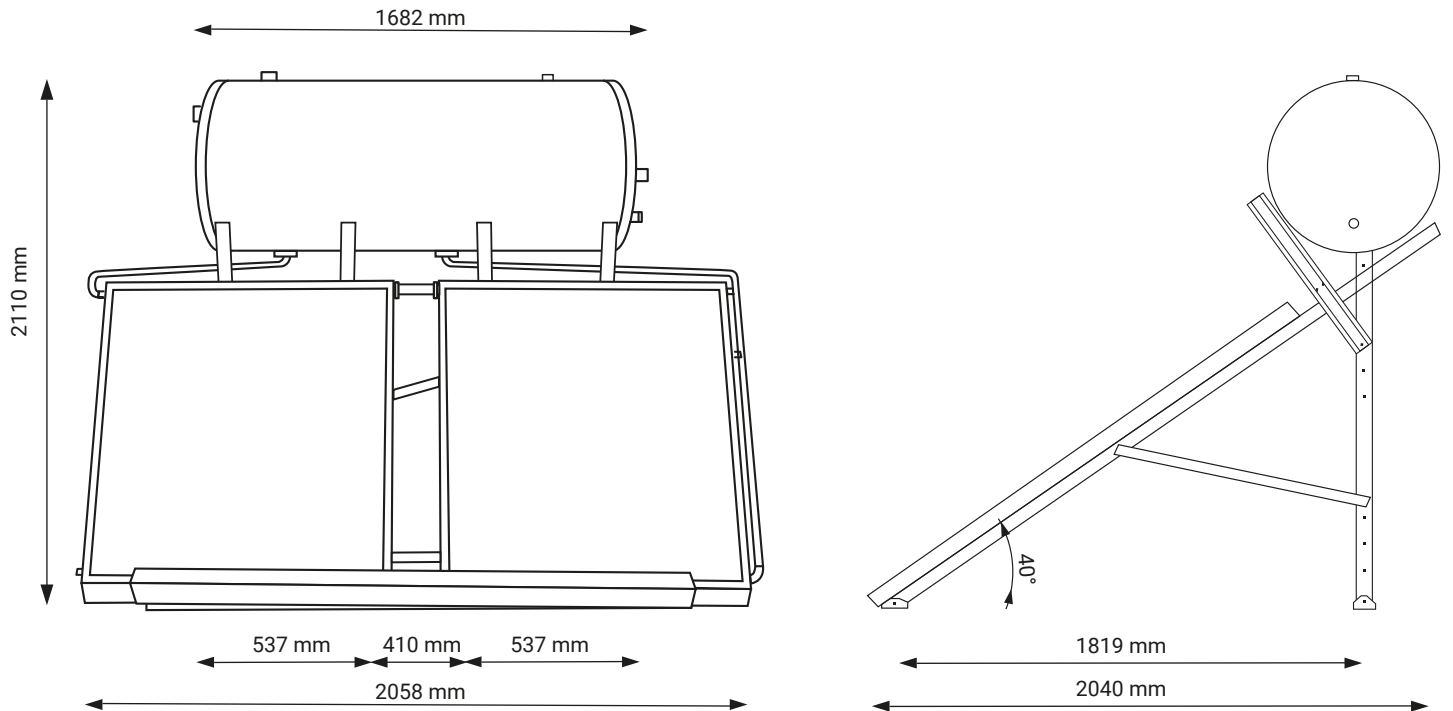

GRACIAS POR SU ATENCIÓN

GENERA
ENERGIAS RENOVABLES

SOMOS FABRICANTES ESPECIALIZADOS
EN EQUIPOS SOLARES.

VENTA EXCLUSIVA A INSTALADORES
DISTRIBUIDORES Y MAYORISTAS

