

Catálogo de equipo
Compacto
Modelo
500

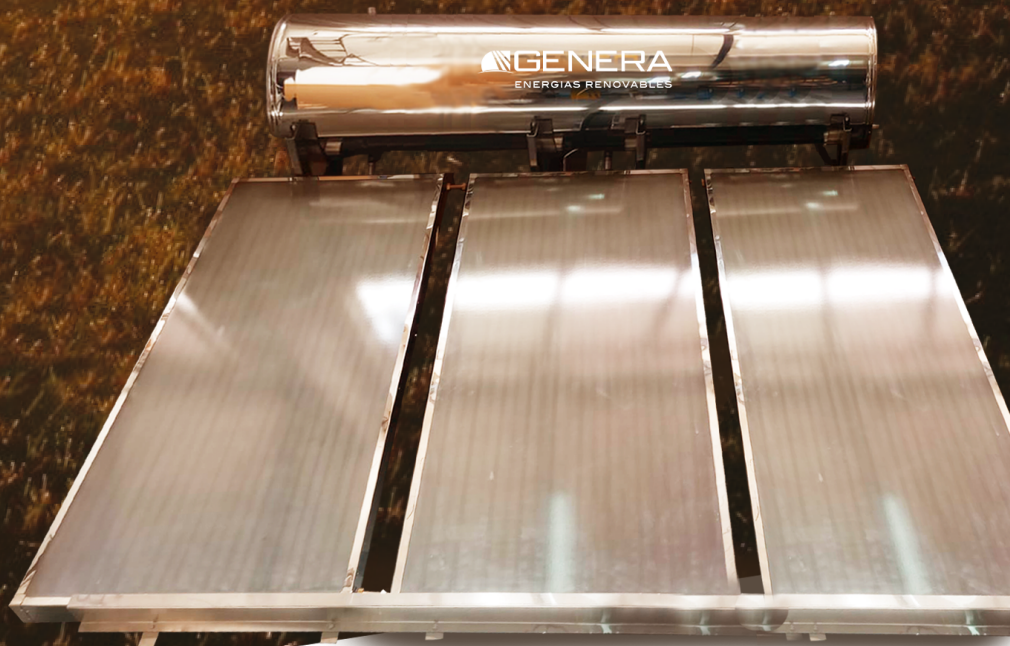

 venta exclusiva a instaladores,
distribuidores y mayoristas

info@generarenovables.com.ar
www.generarenovables.com.ar
Telef. +54 11 51999526. Whatsapp: +54 11 62511270

EQUIPOS DE 300 LITROS **MODELO 500**

Caraterísticas Técnicas

Sistemas:

Indirecto I500

Directo D500

Material exterior:	Aceros inoxidable
Presión de uso máxima:	1,6 Bar
Material del absorbedor:	Cobre / Aluminio
Área bruta de captación:	6 m ²
Peso total vacío / en uso:	260 Kg / 760 Kg
Volumen total para transporte:	1,9 m ³
Tanque Interno:	316 L Inoxidable 1,2mm
Aislación:	50mm Poliuretano Expan.
Cubierta:	Vidrio templado de 4mm.
Soporte:	Acero inoxidable
Ángulo de soporte:	25°

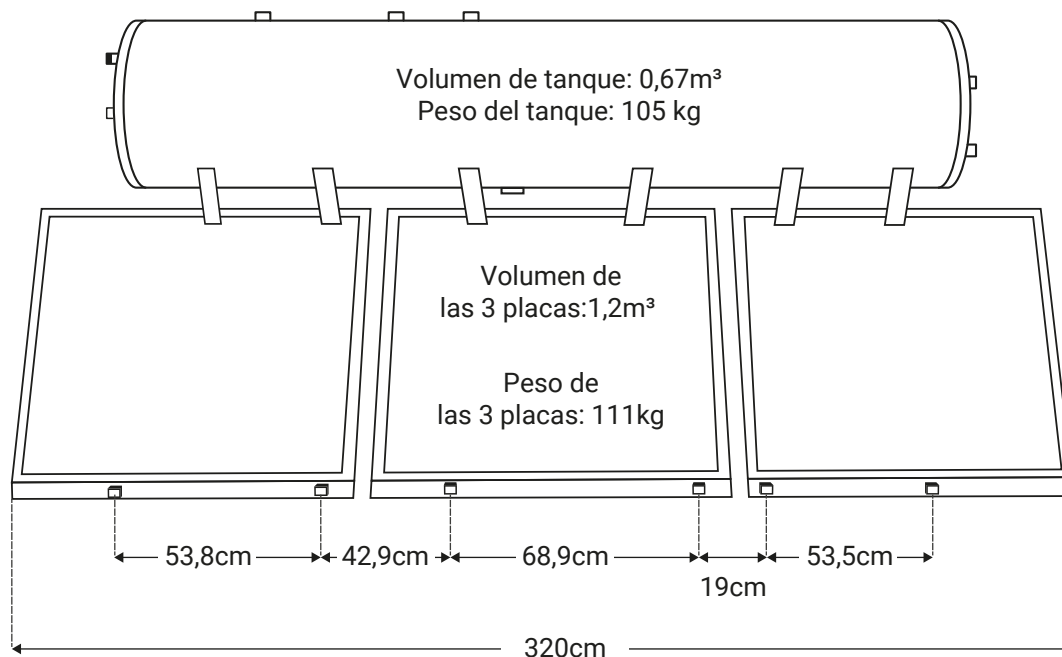
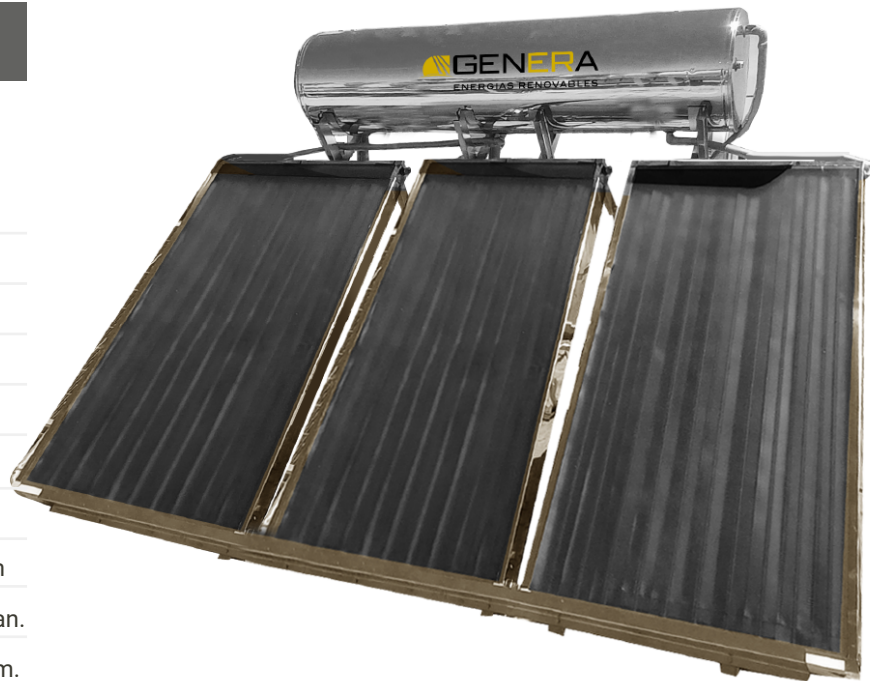

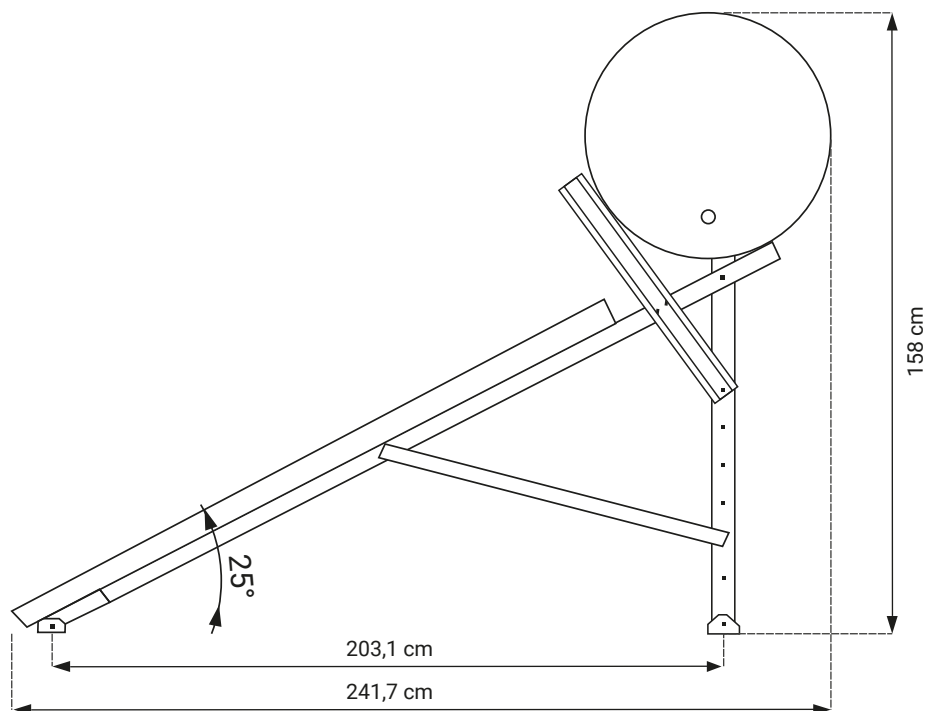

GRACIAS POR SU ATENCIÓN



SOMOS FABRICANTES ESPECIALIZADOS
EN EQUIPOS SOLARES.

VENTA EXCLUSIVA A INSTALADORES
DISTRIBUIDORES Y MAYORISTAS

